

Freimaßtoleranz nach DIN

Nennkurzzeitstrom: 14 kA 1s

Bruchlast: 130 kN

Gewicht: ~0.60 kg

Name

Datum

Änderung

Buchst.

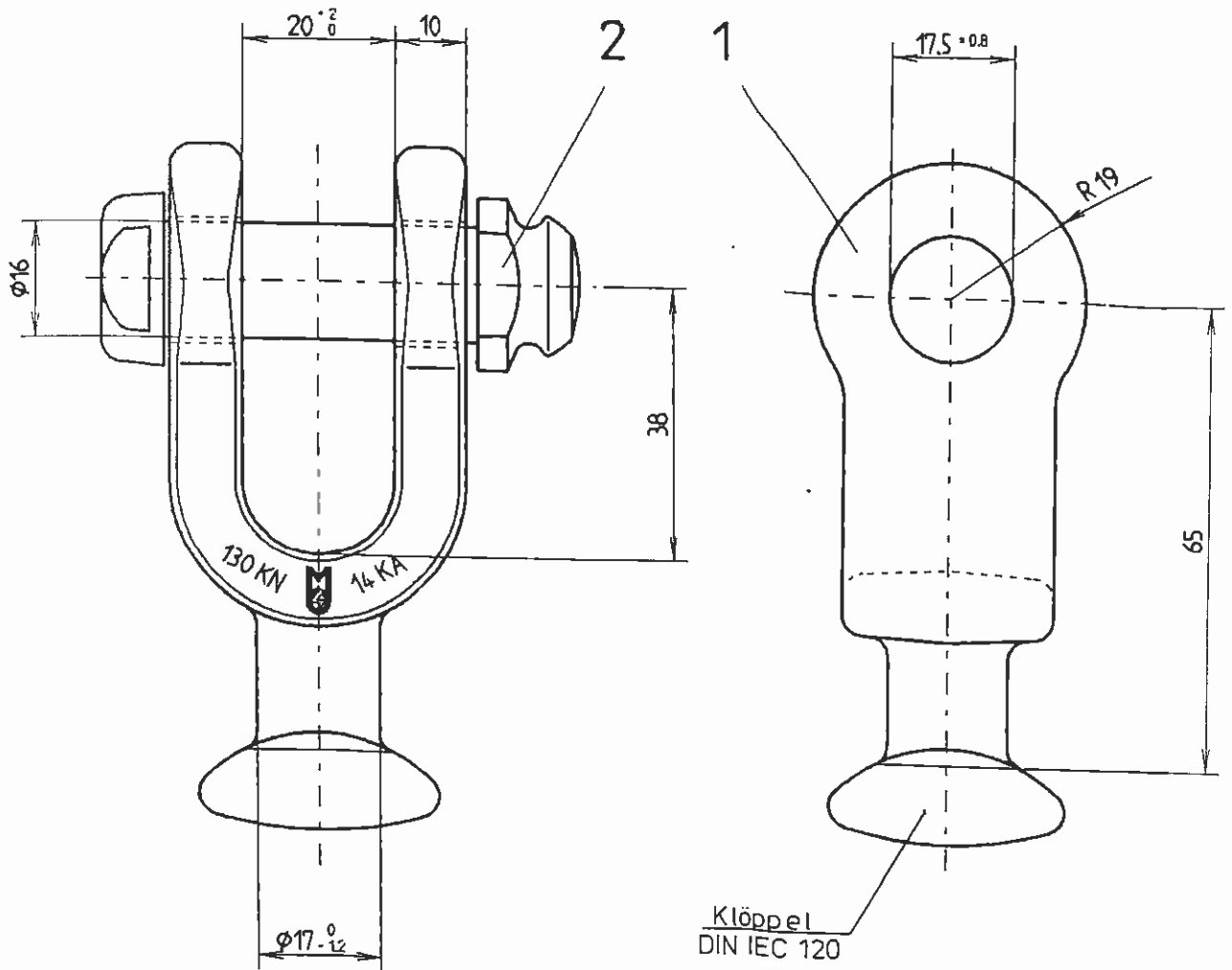

Name

Datum

Änderung

Buchst.

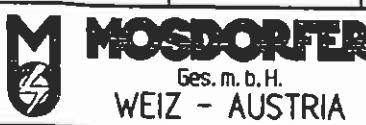
2	1	Bolzen S 16 x 42	DIN 48073	BN 11/6	1046.102/0	8.8	fvzkt.
1	1	Klöppelgabel	IEC 16		MR 140.070	Ck 45 verg.	-ii-
P.Nr.	Stk.	Benennung	Norm	Zng. Nr.	A. Nr./ Zub. Nr.	Material	Bem.
1992	Tag	Name			Ersatz für:		Ähnl. Zng. Nr.
Bearb.	11.11.	<i>Grimm</i>			Ersetzt durch:		15.573 A4
Gepr	12.11.	<i>Ze</i>			Art Nr. 4217.20/1		
Maßstab		Benennung		Zng. Nr.	Änd.		
1:1		Klöppelgabel IEC 16 mit SB. $\phi 16$		F0305003	A4		
Blattzahl:						Blatt:	